

Manual de uso



MINI TRACTOR

RH

018D

4WD

018G

4WD

- ▶ 18 HP
- ▶ Diesel ó Naftero
- ▶ Articulado



ROLAND H



El modelo y la serie del producto se pueden encontrar en la etiqueta de datos técnicos principal o en el producto.
Guarde este manual en un lugar seguro para utilizarlo en el futuro.

! ADVERTENCIA: ANTES DE UTILIZAR EL EQUIPO, LEA TODAS LAS INSTRUCCIONES CUIDADOSAMENTE Y CONSERVELAS PARA FUTURA REFERENCIA.

Felicitaciones por la compra del minitractor multifuncional **RH018**. Lea atentamente el manual de usuario y siga sus instrucciones. Si se utiliza según las instrucciones del manual, el equipo tendrá una larga vida útil.

Lea atentamente el manual de usuario y siga sus instrucciones. Si se utiliza según las instrucciones del manual, el equipo tendrá una larga vida útil.

CONTENIDO

Instrucciones de seguridad.....	3
Etiquetas de seguridad.....	5
Descripción del mini tractor.....	6
Ficha técnica.....	7
Accesorios Disponibles.....	8
Instrucciones de uso.....	9
Mantenimiento.....	15
Solución de problemas.....	16
Garantía.....	17

DESCRIPCIÓN GENERAL

La serie de minitractores 4x4 es un minitractor multifuncional adecuado para trabajar en parcelas pequeñas como montañas, colinas, huertos, huertas y jardines.

Características de esta máquina:

1. Tamaño pequeño, peso ligero, funciones completas, radio de giro de cintura pequeña, gran distancia al suelo, tracción en las cuatro ruedas permanente.
2. Tiene salida de potencia trasera en la versión estándar y salida de potencia delantera como opcional.
 1. Tanto la toma de fuerza delantera como la trasera pueden lograr una salida de rotación hacia atrás y hacia adelante.
 2. La toma de fuerza trasera puede lograr dos velocidades diferentes). Es adecuado para usarlo con una variedad de maquinaria agrícola con diferentes velocidades.
3. Equipado con sistemas de elevación hidráulicos electrónicos delanteros y traseros, que tienen: tamaño pequeño, alta seguridad, calidad estable, velocidad de elevación ajustable y pueden realizar fácilmente las funciones de elevación y descenso de la maquinaria agrícola sin arrancar el vehículo, lo que lo hace conveniente para los clientes. utilizar maquinaria agrícola.
4. Interruptor general ON/OFF con cable, instalado en la parte trasera del mini tractor.
5. Conectores para instalación eléctrica de luces de posición, frenado y dirección para remolque.
6. Freno de mano electrónico.
7. Luces direccionales delanteras, luces de emergencia, luces de emergencia, interruptor combinado, carcasa estanca.
8. Interruptor de llave ON/OFF.

INSTRUCCIONES DE SEGURIDAD

 **¡PRECAUCIÓN!** Si tiene algún problema con este mini tractor o tiene alguna pregunta, comuníquese con su distribuidor autorizado o con el centro de servicio autorizado.

 **ADVERTENCIA:** Este manual no puede reproducirse sin autorización escrita. Debe permanecer permanentemente junto al equipo.

Antes de utilizar el equipo, lea atentamente el manual del usuario para saber cómo instalarlo, utilizarlo y repararlo.

I. ADVERTENCIA

 Se recomienda utilizar el equipo para el fin para el que fue diseñado, siguiendo las instrucciones y explicaciones del manual de usuario.

No instale accesorios distintos a los mencionados en el manual del usuario.

 El equipo debe ser operado por un solo usuario. Mantenga a otras personas alejadas.

II. SEGURIDAD GENERAL

 **¡PRECAUCIÓN, PELIGRO!**

- ¡El usuario debe saber cómo detener rápidamente el motor!
- Familiarícese con las palancas de control y la forma correcta de utilizar el equipo.
- Antes de comenzar a trabajar, retire cualquier objeto extraño (piedras, cables metálicos, varillas, etc.) del área de trabajo del equipo. Lea todas las etiquetas de seguridad del equipo y consulte las instrucciones antes de arrancar, operar, repostar o realizar cualquier mantenimiento en el minitractor.
- Siga las instrucciones de seguridad.
- Detenga el mini tractor antes de revisarlo o repararlo; si el equipo comienza a vibrar de manera anormal, revíselo por completo.
- Detenga el motor antes de abandonar el equipo o para realizar cualquier ajuste a los accesorios y antes de repostar.
- Asegúrese siempre de que los tornillos y tuercas estén correctamente apretados.
- Mantenga siempre limpio el mini tractor, para evitar el peligro de incendio.

EL COMBUSTIBLE ES MUY INFLAMABLE

- Almacene el combustible en recipientes adecuados.
- Llene siempre el tanque en espacios abiertos, está estrictamente prohibido fumar durante esta operación.
- Agregue combustible cuando el motor esté parado.

CUANDO SE UTILIZA UN MINI TRACTOR

- Utilice siempre el equipo durante el día o en una zona bien iluminada.
- Use siempre ropa adecuada (calzado antideslizante y pantalones largos) al operar el minitractor. No opere el equipo descalzo ni con sandalias. La ropa suelta se engancha fácilmente en las piezas móviles y causa lesiones graves.

 **¡PROHIBIDO!**

- Evite usar el equipo cerca de personas, especialmente niños o animales. Tenga en cuenta que el operador es responsable de accidentes y daños materiales.

INSTRUCCIONES DE SEGURIDAD

- No permita que niños o personas no capacitadas utilicen el equipo.
- No opere el mini tractor cuando esté fatigado o después de consumir alcohol o drogas.
- No utilice el mini tractor si las protecciones y dispositivos de seguridad están defectuosos.
- No guarde el equipo en interiores cuando haya combustible en el tanque. Los vapores extraídos pueden ser peligrosos.
- Está prohibido abrir la tapa y agregar combustible si el motor está en marcha o aún está caliente.
- Si se derrama combustible cerca del equipo, no arranque el motor; trasládalo a otra zona limpia. Limpie el combustible derramado inmediatamente.
- No arranque el motor en interiores. Los gases de escape contienen monóxido de carbono, un gas tóxico.
- Ver. 2/Rev. 2; Datos: 23.12.2024 3

MANTENIMIENTO Y ALMACENAMIENTO

- Mantenga los equipos y dispositivos adicionales, incluida la batería, en funcionamiento seguro.
- Asegúrese de que todos los tornillos, pernos y tuercas estén bien apretados para que el equipo funcione de forma segura.
- No debe dejar que el motor se enfríe antes de guardarlo.
- Si es necesario almacenar el mini tractor durante un tiempo prolongado, conserve consigo el manual del usuario.
- No repare el equipo sin las herramientas y dispositivos adecuados.



¡No deseche residuos de equipos y componentes eléctricos e industriales en la basura doméstica!

De conformidad con la legislación vigente: Directiva 2008/98/CE sobre residuos, Directiva 2012/19/UE sobre residuos de aparatos eléctricos y electrónicos, etc., equipos eléctricos e industriales y componentes especializados para su recogida y reciclaje. Está prohibido arrojarlos a la naturaleza, ya que representan una fuente potencial de peligro y contaminación ambiental.

ETIQUETAS DE SEGURIDAD

ADVERTENCIA	NO ESTA PERMITIDO	FUNCIONAMIENTO CORRECTO
	<ul style="list-style-type: none"> • Arrancar el motor con Carga • Darte prisa cargando • Parada rápida del motor y enfriamiento rápido • Incline la máquina más de 20° 	<ul style="list-style-type: none"> • Carga después de 5 minutos de funcionamiento • Presta atención al Entorno • Limpie el filtro de aire después de 8 horas de uso. • 5 minutos en ralentí antes de detener el motor

↑



ADVERTENCIA

SUPERFICIE CALIENTE







 **ADVERTENCIA**

No utilizar en interiores. Los gases de escape contienen monóxido de carbono venenoso.

MANTENIMIENTO DEL FILTRO DE AIRE

Limpie el filtro de aire cada 50 horas (cada 10 horas si se utiliza en un entorno polvoriento). Lávelo con un disolvente no inflamable y séquelo. Sumérjalo en aceite de motor limpio y escurra el exceso de aceite.

ARRANQUE

- 1 Abra la válvula de combustible. 
- 2 Coloque la palanca del acelerador en ON y apriétela a 0. 
- 3 Tire de la cuerda de arranque hasta que sienta resistencia. 
- 4 Deje que la cuerda regrese lentamente. 
- 5 Abra la palanca de descompresión. 
- 6 Tire rápidamente de la cuerda de arranque. 

Si el motor no arranca, repita los pasos 3 a 6.

ADVERTENCIA

Manténgase alejado de los dientes de las cuchillas giratorias. El contacto físico con los dientes de la hoja en rotación puede causar lesiones.

 **KAMA 195F** MOTOR DIESEL

¡LEA EL MANUAL CUIDADOSAMENTE ANTES DE USAR!

PELIGRO PROHIBIDO FUMAR Y HACER FUEGO	La fuente de fuego no puede estar cerca del lado de apertura del aceite. Detenga el motor mientras agrega aceite.	
ADVERTENCIA EVITE LA INHALACIÓN DE GASES DE ESCAPE	Los gases de escape contienen monóxido de carbono venenoso. Nunca utilice el motor en lugares mal ventilados.	

DIESEL Nocivo o mortal si se ingiere. Mantener fuera del alcance de los niños.

ADVERTENCIA: EXTREMADAMENTE INFLAMABLE

PRECAUCIÓN: USE COMBUSTIBLE DIÉSEL LIGERO DE 0# EN VERANO, -10# O -20# EN INVIERNO. USE ACEITE LUBRICANTE DE CLASIFICACIÓN CC O CD. PRIMERO, HAGA FUNCIONAR EL MOTOR DURANTE 20 HORAS A BAJA VELOCIDAD Y CON BAJA CARGA DURANTE EL PERIODO DE RODAJE. LUEGO, MANTENGA EL MOTOR EN ÓPTIMAS CONDICIONES DE FUNCIONAMIENTO Y PROTECCIÓN.

 **ADVERTENCIA**



Los espectadores se mantienen a una distancia segura de la máquina; acercarse o tocar la máquina puede dañar gravemente su cuerpo.

 **ADVERTENCIA**

Utilice aceite de motor ligero 0# en verano, -10# o -20# en invierno. Asegúrese de utilizar aceite lubricante GRADO CC o CD. Haga funcionar el motor a bajas RPM y con carga ligera durante las primeras 20 horas para mantener el motor en óptimas condiciones y prolongar su vida útil. Lea las instrucciones de funcionamiento antes de arrancar el motor. Cierre la válvula cuando el motor esté parado.

MÁX. REVOLUCIONES 3600R/MIN., EXCESO DE VELOCIDAD PROHIBIDO



DESCRIPCIÓN DEL MINI TRACTOR



La imagen del producto es solo para fines ilustrativos. El producto real puede diferir del mostrado.

ROLAND 018 4WD

Jardinería
Horticultura
Vitivinicultura



Modelo	RH018D	RH018G
MOTOR		
Modelo de motor	Kama KM195F (18 HP)	Loncin LC192FD (18 HP)
Tipo de motor	Motor diesel, 4 tiempos, monocilíndrico, horizontal, refrigerado por aire, inyección directa	
Cantidad de cilindros	1	
Máxima potencia (HP)	18	18
Desplazamiento (cm ³)	532	459
Velocidad máxima	13 km/h - 3600 rpm	
Sistema de arranque	Retráctil / Eléctrico	
Tipo de combustible	DIESEL	NAFTA
Capacidad del tanque de combustible (lts.)	5.5	6.5
Velocidad máxima (km/h)	13 a 3000rpm	
Capacidad de aceite (lts.)	1.65	1.1
Tipo de aceite de motor	SAE 10W-30	
Capacidad de aceite de la caja de cambios (lts.)	2.8 (caja de cambios delantera)	
Tipo de aceite de transmisión	85W-90, GL-5	
TRANSMISIÓN		
Tipo de transmisión	Embrague central de 5 discos en baño de aceite, caja reductora Alta/Neutral/Baja, caja de transmisión sellada, piñones en baño de aceite, conectado a cardán externo.	
Velocidades	4F+2R x [Alta / Baja]	
Toma de fuerza	Adelante / punto muerto / marcha atrás	
MINI TRACTOR		
Sistema de dirección	Articulado	
Radio de giro mínimo (mts.)	2,5	
Asiento	Asiento ergonómico, piel ecológica, espuma, regulable hacia delante y hacia atrás.	
Tipo de tracción	4WD	
Luces delanteras	LED	
Luces traseras	LED completo. Luces laterales amarillas / luz roja de posición	
Sistema de frenos	De tambor en el eje trasero accionado por pedal	
Ruedas delanteras	Agrícolas	Parqueras
	Neumáticos - 6.00-12 / 23x8.5-12, llantas de acero de 12"	
Ruedas traseras	Agrícolas	Parqueras
	Neumáticos - 6.00-12 / 23x8.5-12, llantas de acero de 12"	
Sistema de elevación hidráulica trasera	Sí, con bomba eléctrica a 12V variador electrónico de velocidad con posición OFF, y palanca de control para Subir – Parar – Bajar	
Sistema de elevación hidráulico delantero	Sí, con bomba eléctrica a 12V variador electrónico de velocidad con posición OFF, y palanca de control para Subir – Parar – Bajar	
Capacidad de trabajo	más de 2500 m ² /h	
Consumo de combustible	395 g/HP*h la 3000rpm	374 g/HP*h la 3000rpm
Dimensiones Generales (La x An x Al, en mm)	2230 x 900 x 840 mm	
Peso de la máquina (kg)	421	402

ACCESORIOS DISPONIBLES

ACCESORIOS

A continuación se presentan los accesorios que se pueden montar en el minitractor. Para obtener información sobre el paquete de entrega, póngase en contacto con su distribuidor autorizado.

Los accesorios que se presentan a continuación se venden por separado y no están incluidos en el paquete del producto. Los arados se montan en la parte trasera o delantera del minitractor, en los dispositivos de conexión, y se fijan con pernos.



Trituradora de maleza



Segadora



Azada de 5 dientes



Excavadora de papas



Cultivador rotativo trasero



Sembradora de trigo



Segadora de 3 discos



Pala topadora



Cosechadora de papas



Arado reversible



Arado de dos púas



Sembradora de papas



Trailer



Trituradora



Zanjadora



Barredora de nieve



Sembradora de maíz de dos hileras



Sembradora de maíz de una hilera

Los accesorios enumerados a continuación se compran por separado.

1. Rotatorio trasero (ancho de trabajo 900 mm)
2. Trituradora de malezas (ancho de trabajo 600 mm)
3. Cosechadora de patatas (ancho de trabajo 650 mm)
4. Azada de 5 dientes (ancho de trabajo 900 mm)
5. Cuchilla de zanja (ancho de trabajo 16 mm-35 mm)
6. Sembradora de maíz/fertilizadora (2 líneas)
7. Sembradora de trigo y esparcidora de fertilizantes (líneas 5 a 9)
8. Sembradora de patatas y abonadora (una sola línea)
9. Arado de 2 dientes
10. arado de un solo lado
11. arado reversible
12. excavadora de patatas
13. Zanjadora de 2 líneas
14. tráiler
15. máquina perforadora
16. nivelador de suelo
17. Empujador de suelo / nieve
18. Cortadora de césped (disponible en modelos de 2 y 3 discos)
19. segadora (ancho de trabajo 1100 mm)
20. bomba de agua
21. barredora de nieve
22. pulverizador
23. arado de disco
24. cresta

INSTRUCCIONES DE USO

A. Mecánica de funcionamiento

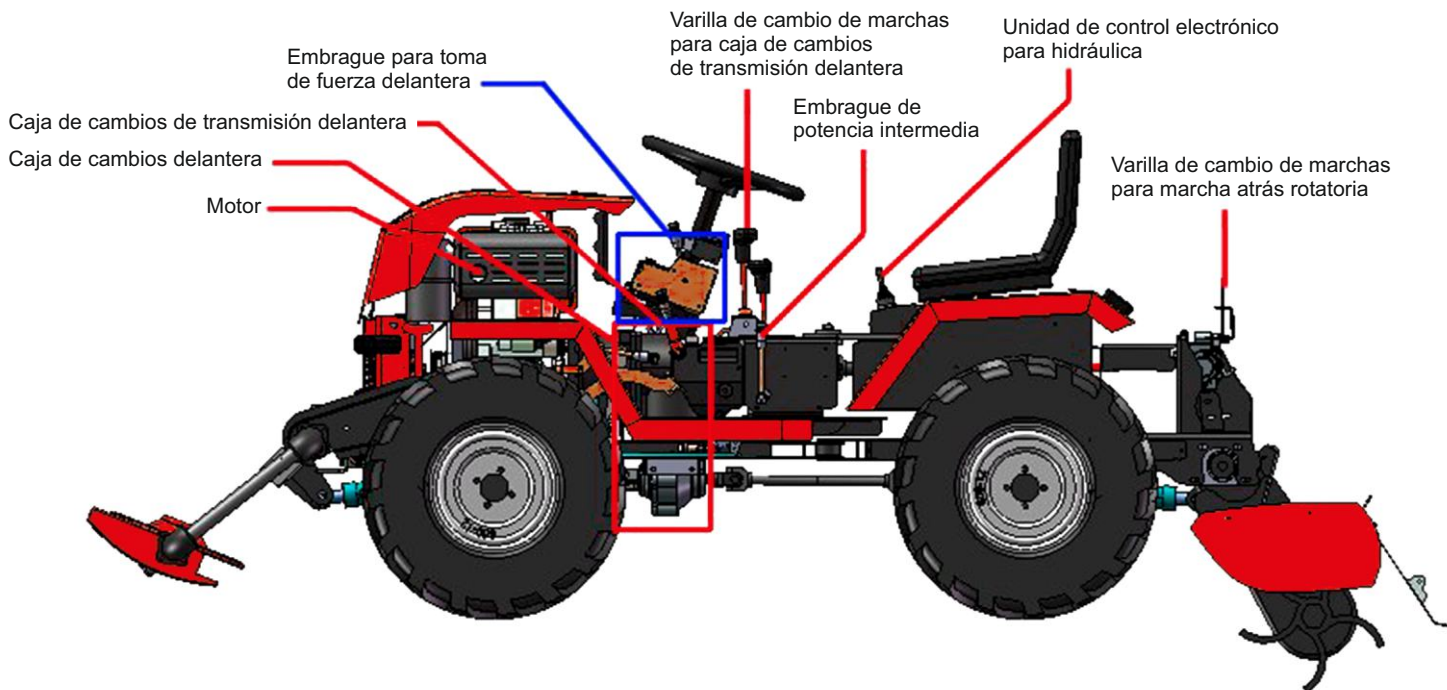

Motor

Mini tractor disponible con motor de gasolina o motor diesel.

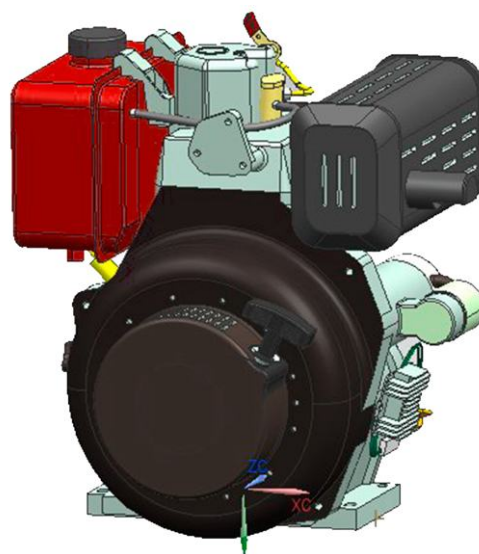

B. Adición de aceite



PRECAUCIÓN! Antes de cada uso, asegúrese de agregar el tipo de aceite adecuado, en la cantidad especificada en los siguientes subconjuntos que requieren lubricación:



AÑADIENDO COMBUSTIBLE Y ACEITE

1. Motor diesel, refrigerado por aire

- Llene el motor con diesel 0# durante la temporada cálida y diesel 10# durante la temporada fría (asegúrese de que el nivel de combustible no exceda la línea en la línea de retorno de combustible).
- Añada 1,6 L de aceite de motor diesel al cárter (aceite SAE30, grado CC, en temporadas cálidas y SAE10W-30, grado CC, en temporadas frías). No se requiere aceite para el filtro de aire. Si el equipo se ha utilizado en una zona polvorienta, retire el filtro de aire, lávelo y déjelo secar. Luego, sumérjalo en aceite limpio y elimine el exceso.

2. Motor de gasolina, refrigerado por aire.

- Llene el tanque de combustible con gasolina sin plomo. Asegúrese de usar gasolina sin plomo fresca y sin impurezas.

La gasolina sin plomo minimiza los depósitos en la cámara de combustión.

No utilice una mezcla de aceite y gasolina ni gasolina contaminada. Evite que entre suciedad, polvo o agua en el depósito de combustible.

La gasolina es extremadamente inflamable y explosiva bajo ciertas condiciones.

Reposte en zonas bien ventiladas con el motor apagado. Está prohibido fumar y la presencia de llamas abiertas o chispas en la zona donde se reposta el motor o donde se almacena el combustible.

Tenga cuidado de no derramar combustible al repostar. El combustible derramado o sus vapores podrían incendiarse. Limpie el combustible derramado y asegúrese de que la zona esté seca antes de arrancar el motor.

Evitar el contacto repetido o prolongado con la piel o la inhalación de vapores.

- Agregue ~1,2 L de aceite de motor SAE10W-30 al cárter, luego agregue 100 ml del mismo tipo de aceite al filtro de aire.
- Agregue 2.8L de aceite para caja de cambios de servicio pesado 85W/90 a la caja de cambios de transmisión delantera.
- Agregue 0,2 L de aceite para engranajes 85W/90 a la caja de cambios de la TDF.
- Agregue 0,2L de aceite 85W/90 al mecanismo de dirección.

ACEITE DE MOTOR



¡PRECAUCIÓN! El funcionamiento con un nivel bajo de aceite del motor puede provocar daños graves en el motor.

Utilice el aceite recomendado según la temperatura ambiente.

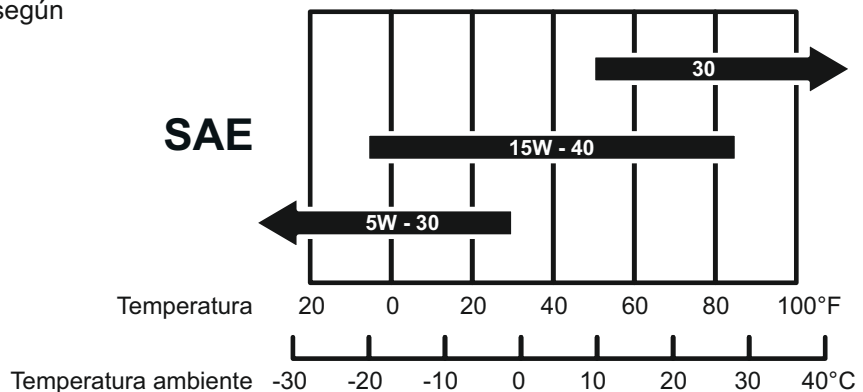

¡PRECAUCIÓN! El aceite de motor es un factor importante en el rendimiento del motor. No utilice aceite de motor de dos tiempos ni aceite con aditivos, ya que puede acortar su vida útil.

Comprobaciones antes de poner en marcha el equipo

1. Asegúrese de que las palancas de cambios estén en la posición neutra/desactivada.
2. Asegúrese de que el pedal del embrague se pueda desacoplar normalmente.
3. Asegúrese de que todos los componentes principales estén bien fijados.
4. Verifique el nivel de combustible y añada, si es necesario.
5. Compruebe el nivel de aceite y añada, si es necesario.
6. Compruebe el nivel de aceite de la caja de cambios y añádalo si es necesario.
7. Compruebe la presión de los neumáticos.

C. Arranque y parada del equipo

Arranque del motor

- Coloque todas las palancas de cambios en la posición Neutral / Desacoplada.
- Abra el acelerador a la posición de velocidad media.
- Pise el pedal del embrague.
- Gire la llave de arranque a la posición ON, arranque el motor y suelte el pedal del embrague.
- Deje que el motor funcione al ralentí durante 3 a 5 minutos antes de usarlo.
- Pise el pedal del embrague y seleccione (caja de cambios delantera) marcha rápida o lenta según las necesidades de trabajo.
- Empuje la manija de cambios rápidos y lentos hacia adelante para una velocidad lenta, la posición neutra en la posición media y tire de la manija hacia atrás para una velocidad rápida.
- Detenga el motor, asegúrese de que la palanca del cebador esté cerrada al arrancar en estado normal de funcionamiento en frío.



Parar el motor

Para detener el equipo, presione la palanca del embrague. Si el equipo cuenta con sistema de frenos, deténgalo frenando, presione la palanca del embrague y apague el motor. Asegúrese de que el equipo no esté engranado y de que el embrague esté desacoplado antes de apagar el motor.

Para detener el motor de gasolina es necesario utilizar la llave de arranque, mientras que la parada del motor diesel se realiza reduciendo el nivel del acelerador hasta que el motor se detenga (descompresión).

D. Grupos de controles del mini tractor

Caja de cambios: cuenta con dos palancas de cambios: de avance y de reversa. Empuje la palanca de cambios de avance para seleccionar velocidades bajas, la del centro para punto muerto. Tire de la palanca de cambios hacia atrás para alta velocidad y de la de reversa hacia atrás para marcha atrás.

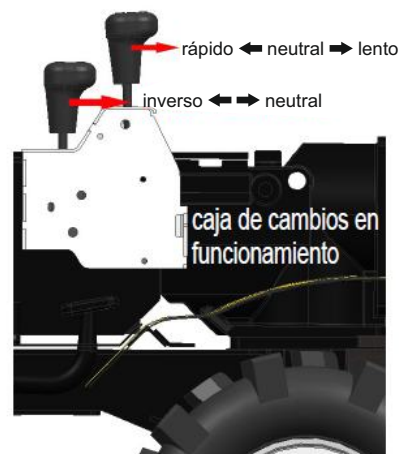

ADVERTENCIA: NO UTILICE LAS MARCHAS DE AVANCE Y DE RETROCESO AL MISMO TIEMPO.

Embrague de la toma de fuerza trasera:

1. Cuando el embrague está en posición vertical, se activa la salida de potencia trasera. Cuando se empuja hacia atrás, se separa la salida de potencia trasera.
2. La toma de fuerza trasera tiene dos velocidades de salida: cuando la caja de cambios delantera está en la posición de marcha alta, la velocidad del eje de toma de fuerza trasero es de 3600 rpm. Cuando el vehículo está parado o con el acelerador bajo, se utiliza como bomba de agua, generador, trituradora de madera o perforadora.
3. Cuando la caja de cambios delantera está en la posición de marcha baja, la velocidad del eje de la toma de fuerza trasera es de 879 rpm. Se puede utilizar con cultivadores rotativos montados en la parte trasera, zanjadoras, cosechadoras de raíces, sembradoras, cortadoras de césped y otros equipos.
4. La maquinaria agrícola montada en la parte trasera se puede girar hacia atrás o hacia adelante a través de la caja de cambios del cultivador rotatorio según sea necesario.

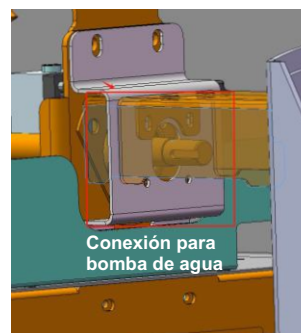
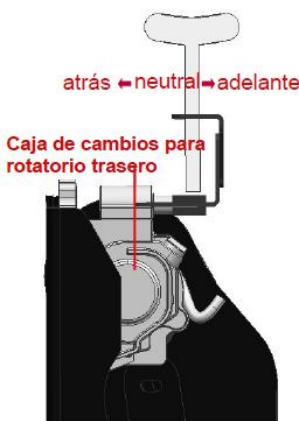
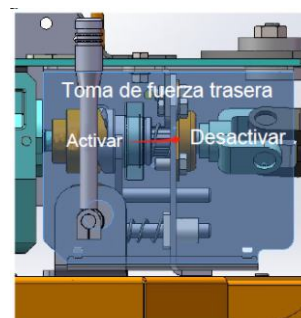

La salida de potencia frontal:

Se puede utilizar con cortadoras de césped de disco, segadoras, barredoras de nieve, palas de nieve y otros equipos.

1. La toma de fuerza delantera se controla mediante correas de transmisión con palanca tensora manual. Este tensor también cuenta con una función de embrague para la potencia.
2. La caja de cambios de toma de fuerza delantera controla la rotación hacia adelante y hacia atrás de la maquinaria agrícola.
3. El sistema de elevación hidráulica electrónica controla la distancia entre la maquinaria agrícola y el suelo. (Los sistemas de elevación hidráulica electrónica delantero y trasero se pueden ensamblar según las necesidades del cliente. Las palancas de control electrónico se dividen en dos y cuatro vías. El elevador hidráulico trasero opcional incluye de serie una palanca de control electrónica bidireccional. Los elevadores hidráulicos delantero y trasero opcionales incluyen de serie palancas de control electrónicas de cuatro vías. El regulador electrónico se utiliza para ajustar la velocidad de expansión y contracción del cilindro de aceite).
4. La palanca de control electrónico empuja y tira hacia adelante y hacia atrás para controlar la elevación y el descenso del sistema hidráulico trasero. La palanca de control electrónico oscila a la izquierda y a la derecha para controlar la elevación y el descenso del sistema hidráulico delantero.

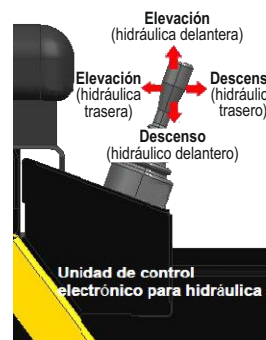

E. Instale los brazos, las orejetas y la plataforma de elevación.

1. **Instalar el brazo elevador:** Instale el brazo de elevación en el marco del enganche trasero del tractor e inserte dos pasadores de 16 x 120 (se proporcionan dos orificios de refuerzo para pernos en ambos lados y se pueden instalar dos pernos M10, si es necesario)



2. **Instalar la plataforma elevadora:**

Instale las dos argollas de elevación en los ejes redondos a ambos lados de la plataforma elevadora. Utilice 8 pernos M10 (4 por cada argolla) para conectar las argollas y los brazos de elevación. Para la parte trasera del brazo de elevación, utilice dos pernos M8 para conectar el brazo de elevación y las argollas y ajustar la distancia entre ellas. (La distancia entre las argollas determina la longitud de la cadena de transmisión. Algunas máquinas agrícolas requieren cadenas de transmisión, lo que también contribuye a ajustar la longitud del

cilindro de aceite).

3. **Instalar el cilindro de aceite:** Una vez fijada la plataforma elevadora, conecte el cilindro de aceite al orificio frontal de la plataforma (que cuenta con dos orificios, uno delantero y otro trasero, para ajustar su altura. El orificio delantero es alto y el trasero, bajo) con un pasador de 50 cm. Así se instala la plataforma elevadora. Esta cuenta con un bastidor de enganche, que se puede ajustar verticalmente. Se puede utilizar con maquinaria agrícola sin transmisión.



F. Instalación del soporte giratorio trasero

1. **Instalar el eje de transmisión:** Retire la cubierta protectora del eje de salida trasero, inserte el eje de transmisión del cultivador giratorio en el eje de salida trasero (coloque la chaveta plana M6) y bloquee el clavo de fijación M6 para evitar que la chaveta plana se mueva.

2. **Instalar la caja de cambios:** Instale la caja de engranajes del cultivador rotativo en el brazo elevador (normalmente viene instalada de fábrica), inserte el eje de transmisión y utilice pernos M10 para conectar la caja de engranajes al brazo elevador. No la

bloquee previamente (la caja de engranajes se puede ajustar, y la tensión y el aflojamiento de la cadena de transmisión también variarán en consecuencia).

3. **Instalar la cubierta del cultivador rotativo:** Primero instale la placa de cubierta y la placa del carro junto con dos hojas sueltas y 8 pernos M8, luego instale el resorte tensor de la placa del carro y luego gire suavemente la placa de hierro en el medio de la placa de cubierta, aproximadamente 45 grados (la placa de hierro se usa como retenedor de tierra), retire la placa de conexión frente a la placa de cubierta y prepárese para conectarla a la caja de transmisión.

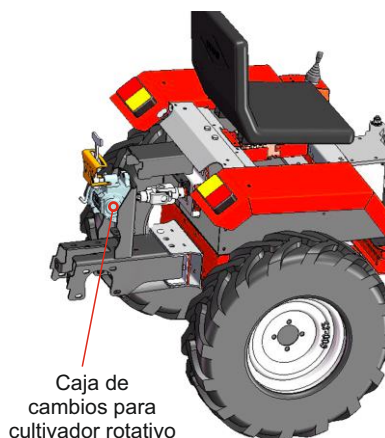

4. **Instalar la caja de transmisión del cultivador rotatorio:** Primero, instale la placa de cubierta del timón rotatorio y la caja de transmisión junto con 6 pernos M10, e instale la placa de conexión. Retire la plataforma elevadora y reemplácela con la caja de transmisión. No apriete primero los pernos de anilla de elevación e instale el cilindro de aceite.

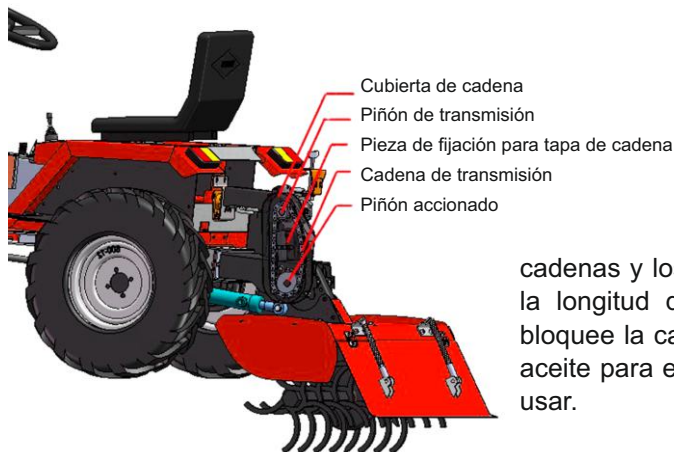
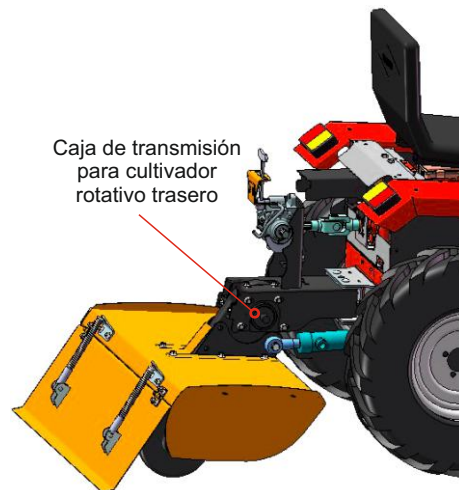

Instalar la cadena de transmisión superior:

Primero, instale la placa de fijación de la caja de la cadena en el brazo elevador sin apretar los pernos. Instale la placa inferior de la caja de la cadena, bloquee la placa de fijación, instale los piñones de accionamiento e impulsado, las cadenas y los piñones de bloqueo, y límpielos con grasa. Ajuste la longitud de la cadena, bloquee las argollas de elevación, bloquee la caja de engranajes y fije la caja de la cadena. Añada aceite para engranajes, instale la herramienta y estará lista para usar.

G. Instalación de una cosechadora de raíces

1. **Instalar el eje de transmisión y la polea:** Después de instalar el brazo de elevación, las orejetas de elevación y la plataforma de elevación (sección E), el eje de transmisión del cultivador rotatorio, la caja de engranajes del cultivador rotatorio y la cadena de transmisión superior del cultivador rotatorio (sección f. 1. 2. 5), básicamente, instale la polea, el eje de transmisión de la polea, 2 cojinetes 204, 2 anillos de retención de 47 orificios y anillos de retención de 20 ejes en el orificio central de la plataforma de elevación.

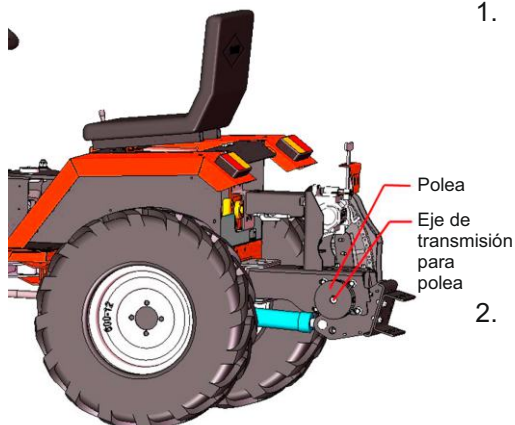

2. **Instale la junta de elevación del marco de montaje:** separe la plataforma elevadora del marco de montaje de la plataforma elevadora y use 8 pernos M10 para conectar la plataforma elevadora, el conector de elevación y el marco de montaje de la plataforma elevadora para aumentar el espacio libre entre el marco de montaje y el suelo. Aumente la altura en unos 15 cm (debido a los diferentes patrones de plantación de cultivos de raíces en diferentes lugares, puede optar por usar o no aumentar la altura de la junta según sea necesario).

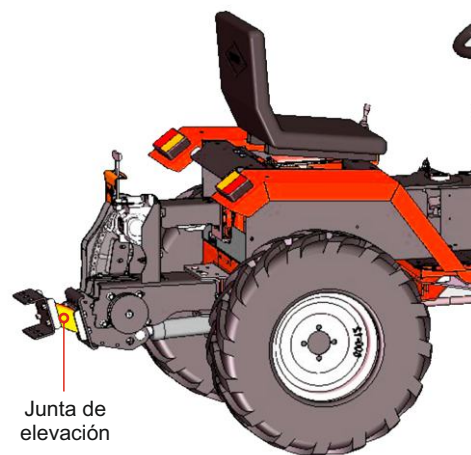

3. **Instalación de la cosechadora de rastreras:** Instale el marco de montaje de la cosechadora de rizomas en el marco de montaje de la plataforma elevadora y fijelo con 6 pernos M16 (no bloqueables). Instale la correa B930. Hay dos pernos M10 detrás del marco de montaje de la cosechadora de rizomas. Use los pernos de apriete para ajustar la correa trapecoidal a la tensión adecuada y apriete 6 pernos M16 y 2 pernos M10 (los pernos M10 están instalados a ambos lados del marco de montaje de la cosechadora de raíces).

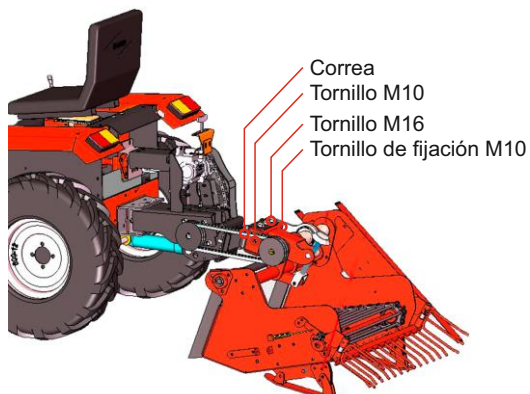

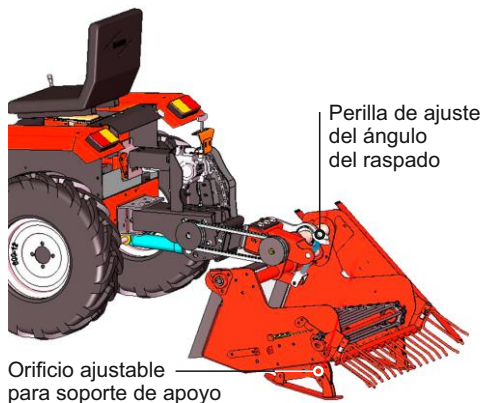

4. **Ajuste la cosechadora de restreras:** Ajuste el ángulo de la cuchilla. Gire la perilla central en sentido horario. El ángulo entre la cuchilla y el suelo se reduce y la profundidad de la tierra se reduce. Gire la perilla central en sentido antihorario. El ángulo de la cuchilla se amplía y se reduce, profundizando la tierra. Si la perilla central no alcanza el ángulo ideal, se puede ajustar mediante los orificios superior, medio e inferior en las placas de soporte a ambos lados de la cosechadora.

MANTENIMIENTO

Para reducir la posibilidad de problemas técnicos o lesiones causadas por un funcionamiento incorrecto del equipo y para garantizar que todos los componentes funcionen de forma segura, se recomienda realizar un mantenimiento regular del mini tractor para mantenerlo en buenas condiciones y ampliar su tiempo de funcionamiento.

En particular, las líneas de combustible y los componentes de goma deben reemplazarse anualmente; las partes y cables eléctricos deben revisarse anualmente para garantizar que todos los componentes mecánicos estén en las mejores condiciones.

Un mantenimiento y una lubricación adecuados ayudarán a mantener el equipo en perfecto estado de funcionamiento. El equipo se entrega sin aceite para motor ni para transmisión. El usuario debe añadir los aceites necesarios antes del primer arranque. Las cantidades requeridas se indican en la tabla de datos técnicos del manual de usuario.

Asegúrese de que todos los tornillos y tuercas estén bien apretados.

Cronograma

Piezas a comprobar y ajustar	Cantidad correcta	Comprobación y ajuste	Periodo de verificación y sustitución
Aceite de motor	1,65 L para motor diesel	SAE30#, grado CC (primavera y verano), SAE10W30, grado CC (temporada fría)	Primer cambio: después de las primeras 20 horas de funcionamiento Después del primer cambio, reemplace el aceite cada 100 horas de funcionamiento.
	1,1 L para motor de gasolina	SAE10W30, 10W40	
Cambio de aceite de transmisión (engranajes)	2,2 L para caja de cambios	Aceite de transmisión 85W/90	Primer cambio: después de las primeras 40 horas de funcionamiento. Después del primer cambio, reemplace el aceite. Cada 200 horas de funcionamiento.
Limpieza del filtro de combustible			Limpie cada 500 horas de funcionamiento, reemplace el filtro por uno nuevo después de 1000 horas de funcionamiento.
Presión de aire de los neumáticos	1,2 kg/cm ²		Comprobar antes de usar
Limpieza del filtro de aire	100 ml del mismo tipo de aceite de motor	Aceite para motores de gasolina	Limpie el filtro de aire o cambie el aceite después de 30 a 50 horas de funcionamiento en condiciones normales. Limpie el filtro de aire o cambie el aceite cada hora de funcionamiento en condiciones severas.

SOLUCIÓN DE PROBLEMAS

Motor de GASOLINA

Problemas técnicos	Componentes a comprobar	Soluciones
Fallo del motor	Nivel de combustible	Repostar
	Bujía	Reemplazar la bujía
	Atomización del carburador	Limpiar o reemplazar el carburador
	Si el interruptor ON/OFF está en la posición OFF	Coloque el interruptor en la posición ON
	Voltaje de la batería	Comprobar y cargar la batería
	Fusible	Reemplazar el fusible
Poca potencia del motor	Compruebe si el filtro de aire está bloqueado	Retire y limpie el elemento del filtro luego agregue aceite.
	Comprobar el nivel de aceite	Añadir aceite o cambiar el aceite
	Comprobar el estrangulador	Asegúrese de que el estrangulador esté abierto
	Compruebe si el motor está comprimido	Reemplazar el pistón y los anillos del pistón

Motor de DIESEL

Problemas técnicos	Componentes a comprobar	Soluciones
Fallo del motor	Nivel de combustible	Repostar
	Comprobar el motor de arranque	Comprobar y sustituir el motor de arranque
	Fallo de la inyección de combustible	Aire de escape; comprobar y sustituir piezas de inyección de combustible
	Voltaje de la batería	Comprobar y cargar la batería
	Fusible	Reemplazar el fusible
Poca potencia del motor	Compruebe si el filtro de aire está bloqueado	Retire y limpie el elemento del filtro luego agregue aceite.
	Comprobar el nivel de aceite	Añadir aceite o cambiar el aceite
	Compruebe si el inyector de combustible y la bomba de inyección suministran suficiente combustible	Comprobar y sustituir el sistema de suministro de combustible

¡IMPORTANTE!

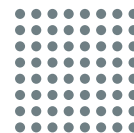

Antes de usar este producto, **lea las precauciones de seguridad de este manual** para reducir el riesgo de incendio, descarga eléctrica y lesiones personales.

ROLAND H se dedica al desarrollo y a la mejora continua de todas sus máquinas. Por lo tanto, podrían registrarse algunas diferencias técnicas en la terminología utilizada en el presente manual, en comparación con el producto real.

Esto no podrá dar lugar a reclamos de ningún tipo.

El fabricante se reserva el derecho de cambiar los parámetros técnicos del producto, como así también, en nuevas ediciones del presente manual, sin previo aviso.

GARANTÍA

Los términos y condiciones de la garantía del producto se especifican en el certificado de garantía. Para que el producto se beneficie de la garantía, deben cumplirse las siguientes condiciones:

- El producto ha sido utilizado y mantenido según las instrucciones;
- El producto no ha sido dañado por descuido, uso indebido o abusivo;
- No ha sido modificado o reparado por una persona no autorizada.

Un centro de servicio autorizado determinará en cada caso si un caso constituye o no un reclamo de garantía.

Inicio de Garantía _____ / _____ / _____ - _____

p/ Roland H

La garantía NO será vigente contra roturas por uso indebido ocasionadas por obviar las instrucciones de uso detalladas en este manual. Como tampoco del desgaste natural de sus piezas móviles y/o complementarias.

Las reparaciones y/o reposiciones durante el período de garantía serán realizadas en el concesionario de su adquisición. Los gastos de envío y devolución de la máquina, correrán por cuenta del propietario.

MODELO

RH018D

MOTOR

DIESEL

MARCA

**Kama KM195F
(18 HP)**

MODELO

RH018G

MOTOR

NAFTERO

MARCA

**Loncin LC192FD
(18 HP)**

OPCIONALES

Neumáticos: Parqueros Agrícolas

REPUESTOS Y SERVICIOS

Provisión inmediata y garantía de envíos a todo el País. También puede solicitar en todo momento servicio de asesoramiento técnico y comercial a través de nuestras líneas de contacto.

Línea gratuita: **0800 222 1206**

E-mail: **repuestos@rolandh.com**
servicios@rolandh.com



- 📍 **Planta Industrial:** Ruta 5 km 105, Villa del Dique
Pcia. de Córdoba - Tels.: +54 (03546) 497109/ 497989/ 86 - E-mail: info@rolandh.com
- 📍 **Centro de Distribución y Atención a Concesionarios:** Delpini 2230,
Área el Triángulo - ptdo. Malvinas Argentinas - Pcia. de Buenos Aires
Tel.: +54 9 (02320) 276056 - E-mail: concesionarios@rolandh.com